

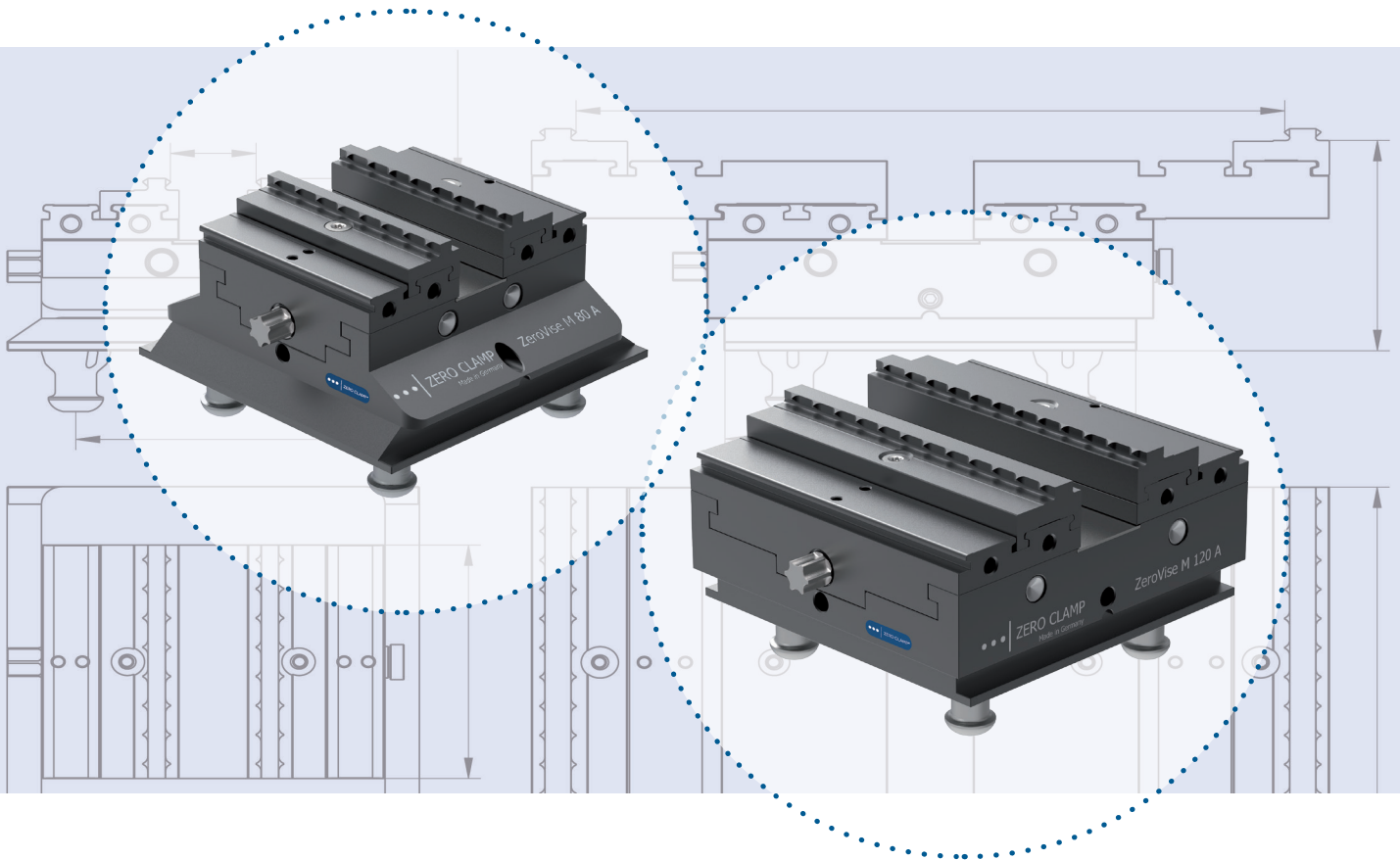

INNOVATIONEN FÜR DIE AUTOMATION

ZeroVise® 5-Achsen-Zentrischspanner



Die manuell betätigten ZeroVise® M80A & M120A sind leistungsstarke, kompakte und selbstzentrierende 5-Achsen-Zentrischspanner, optimiert für den Einsatz unter Automationsanforderungen.

Ideal in Verbindung mit unserer pneumatisch betätigten ZeroClamp® P80Z Nullpunkt-Spannkonsole mit 4 integrierten 90 mm Nullpunkt-Spanneinheiten.

Die Schraubstücke sind in Sekundenschnelle mit einer Luftpistole manuell oder per Cobot/Roboter mit Luftandockklanze gewechselt.

Die Kombination aus ZeroClamp® Automatisierungskonsole und ZeroVise® Zentrischspannern ist sowohl bei der Wiederholgenauigkeit als auch bei der Spannkraft Systemen mit einem einzigen Nullpunkt-Spannbolzen mit Indexierung überlegen.

Ebenso werden durch das spielfreie Spannen und die Thermosymmetrie die typischen Nachteile von üblichen Spannkonsolen vermieden, die 4 Spannzapfen mit V-Nuten einsetzen.

VORTEILE

- ✓ Optimiert für den Automationseinsatz.
- ✓ Einstellbares Zentrum, Wiederholgenauigkeit kleiner $\pm 0,01$ mm.
- ✓ Spezielle Kontur der Gripbacken für ein Spannen ohne Vorprägen bei nur 4 mm Spannrand.
- ✓ Standardmäßig mit 4 Nullpunkt-Spannbolzen, abgestimmt auf die pneumatische ZeroClamp® Nullpunkt-Spannkonsole.
- ✓ Doppelseitige Gripbacken für maximale Spannbereiche zum Grippen ohne Vorprägen bis 40 HRC.
- ✓ Nur 2 Schraubstockgrößen für alle Spannbereiche: 80 mm für bis zu 167 mm und 120 mm für bis zu 207 mm breite Teile.
- ✓ Äußerst kompakte Grundkörper. Durch die Verwendung von reversierbaren Schnellwechselbacken, die in 2 verschiedenen Positionen eingesetzt werden, wird bei minimaler Grundkörpergröße ein großer Spannbereich und eine gute Zugänglichkeit ohne Störkonturen realisiert.
Dies ermöglicht die Verwendung von kurzen, stabilen Standardwerkzeugen und damit geringe Kosten, hohe Schnittgeschwindigkeiten und gute Oberflächenqualität.
- ✓ Geschützte Konstruktion. Alle beweglichen Teile sind abgedeckt. Eine glatte spanabweisende Oberfläche ohne Spänenester minimiert die Reinigungszeit. Am Ende der CNC-Bearbeitung ist es im Allgemeinen ausreichend, die Bauteile automatisch mit Druckluft oder Kühlschmierstoff zu reinigen. Im Gegensatz zu ungeschützten Schraubstöcken, die oft mehrere Minuten Reinigungszeit pro Bauteilwechsel benötigen, spart dies über das Jahr gesehen viele Stunden an Personalzeit je Schraubstock. Ebenso wird der Austrag von Spänen und Kühlschmierstoff aus der Maschine minimiert.
- ✓ Niedriges Gewicht durch kompakte Bauweise von 3,5 kg für die Größe 80 und 5,2 kg für die Größe 120. Ideal für das manuelle Handling sowie das automatische Wechseln mit Robotern und Cobots.
- ✓ Für das automatische Wechseln der Schraubstöcke besitzen beide Größen die gleiche Greiferschnittstelle. Damit können beide Typen mit dem gleichen Greifer gehandelt werden.
- ✓ Verfügbar mit einer Vielzahl an austauschbaren Schnellwechselbacken.

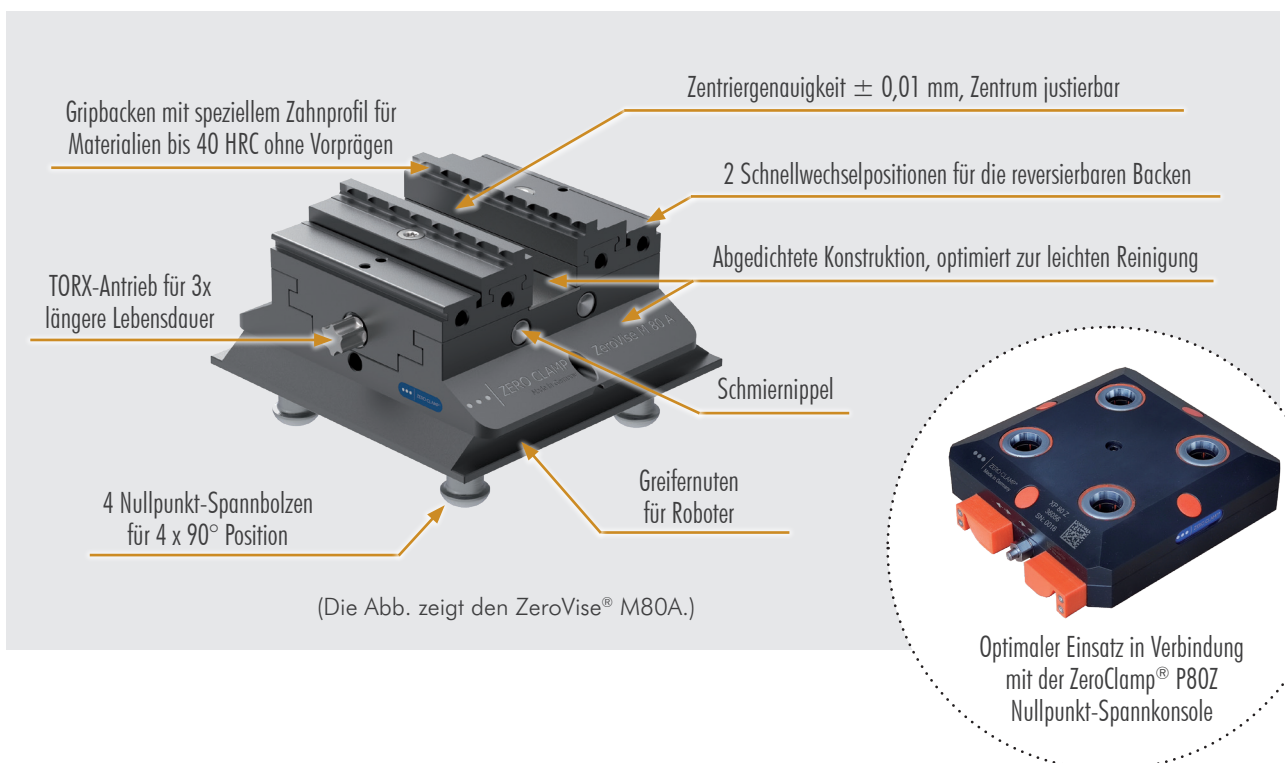

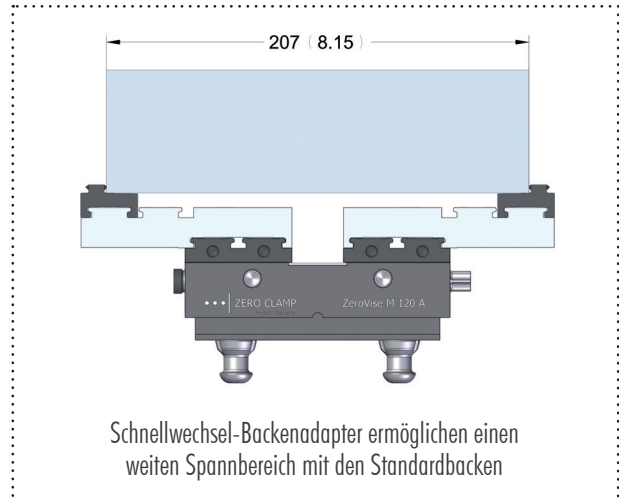
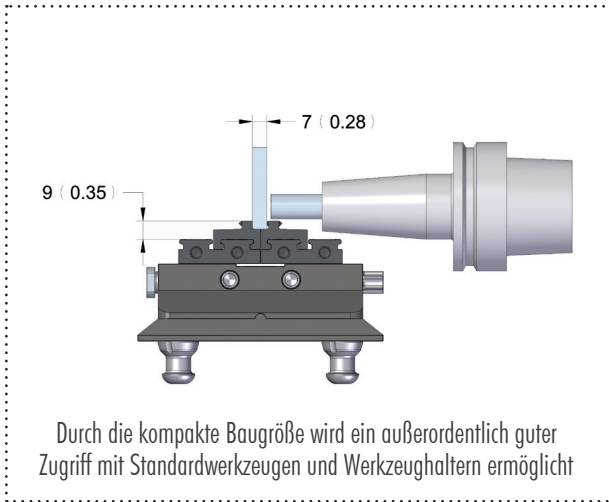

ZeroVise® M80A & M120A 5-Achsen-Zentrischspanner

Technische Daten

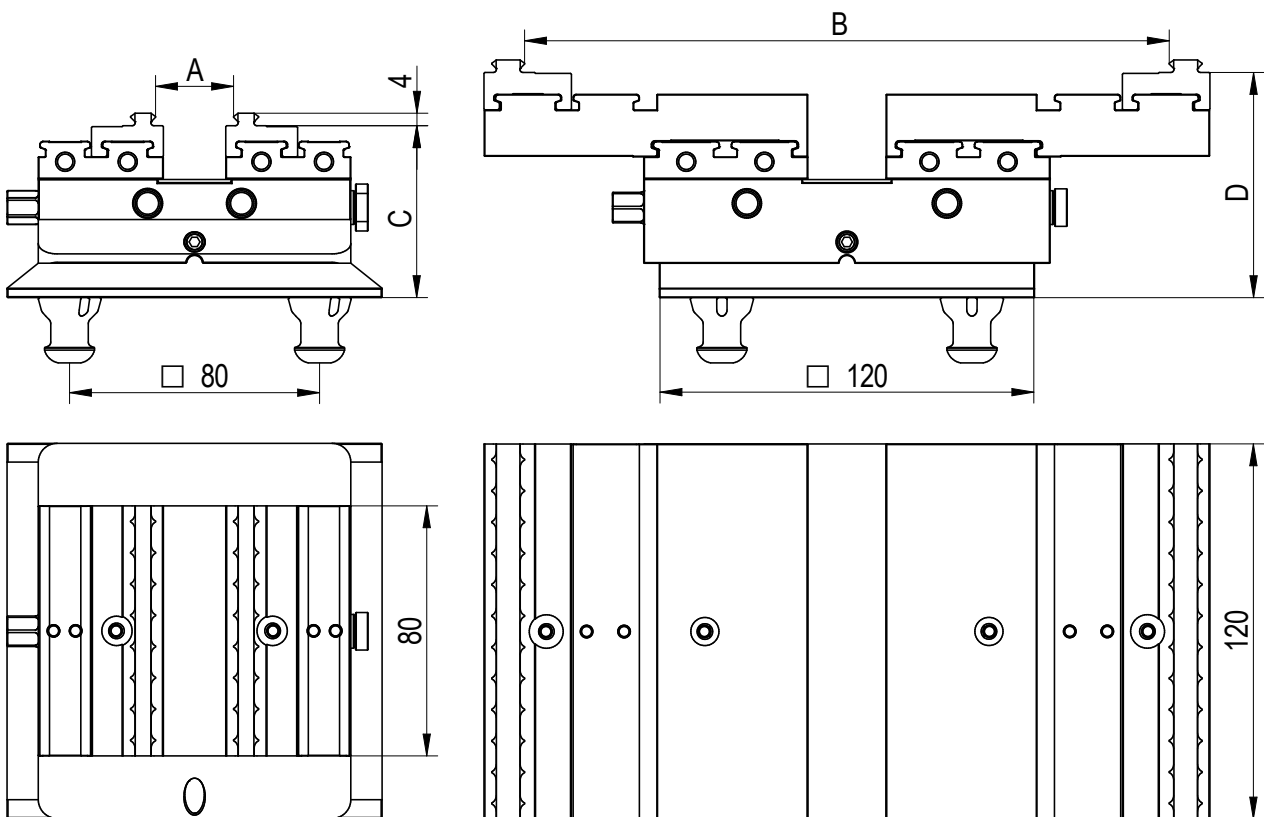

Modell	Backenhub gesamt	Spannkraft	Max. Spann- moment	A min	A max	B min	B max	C	D
ZeroVise® M80A	20 mm	17 kN	40 Nm	7	87	87	167	55	70
ZeroVise® M120A	25 mm	25 kN	60 Nm	7	107	107	207	57	72



ZENTRISCHSPANNER UND ZUBEHÖR

Art.-Nr.	Beschreibung
31733	ZeroVise® M80A
21861	Gripbacken (Set), 7-87 mm
21866	Backen mit Hartmetall-Spritzschicht (Set), 7-87 mm
21879	Stahlbacken vergütet 33 HRC (Set), 0-150 mm
33666	Backenadapter (Set), 87-167 mm
33225	ZeroVise® M120A
22427	Gripbacken Größe 120 (Set), 7-107 mm
22593	Backen mit Hartmetall-Spritzschicht (Set), 7-107 mm
22605	Stahlbacken vergütet 33 HRC (Set), 0-180 mm
33667	Backenadapter Größe 120 (Set), 107-207 mm
36056	ZeroClamp® P80Z Nullpunkt-Spannkonsole

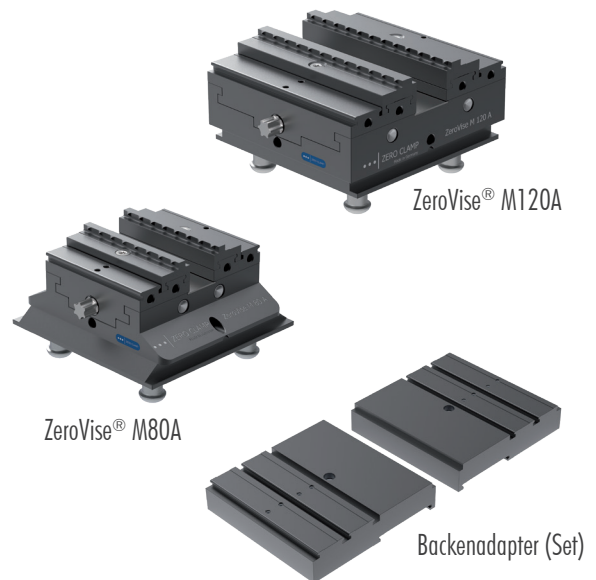

Weitere Ausführungen des ZeroVise® M80 & M120 5-Achsen-Zentrischspanners

(Weitere Informationen und Details im Hauptkatalog.)

ZeroVise® mit bodenseitiger Kreuzverzahnung

In Verbindung mit der modularen Spannschiene können die Zentrischspanner mit einem Schnellspannsystem in **Winkeln von 0° and 90°** montiert werden.

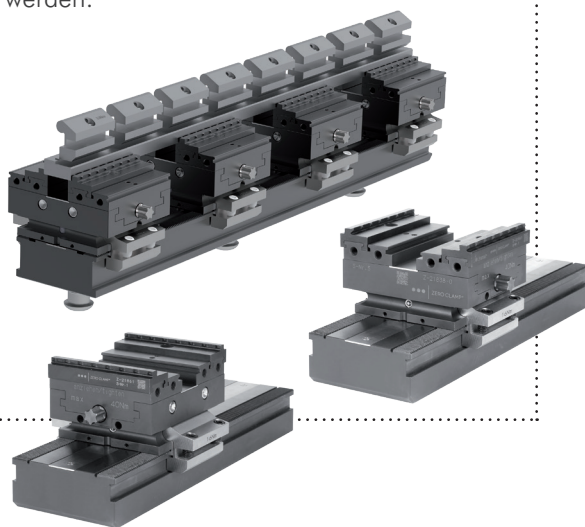

ZeroVise® mit bodenseitiger Kreuznut

Für die stationäre Befestigung an Vorrichtungen, Tischen und Spannpyramiden.

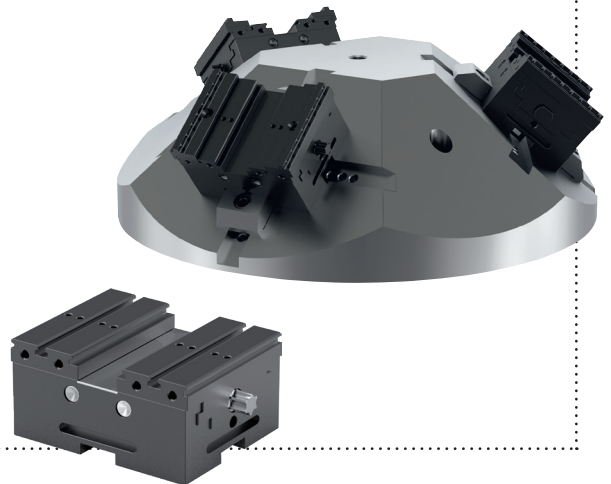

www.zeroclamp.com

ZeroClamp GmbH

Albert-Mayer-Straße 13
D-83052 Bruckmühl

Tel.: +49 8062 72948-0

Fax: +49 8062 72948-199

eMail: info@zeroclamp.com

www.zeroclamp.com